

Separator Gülleboy 015 Séparateur Gülleboy 015

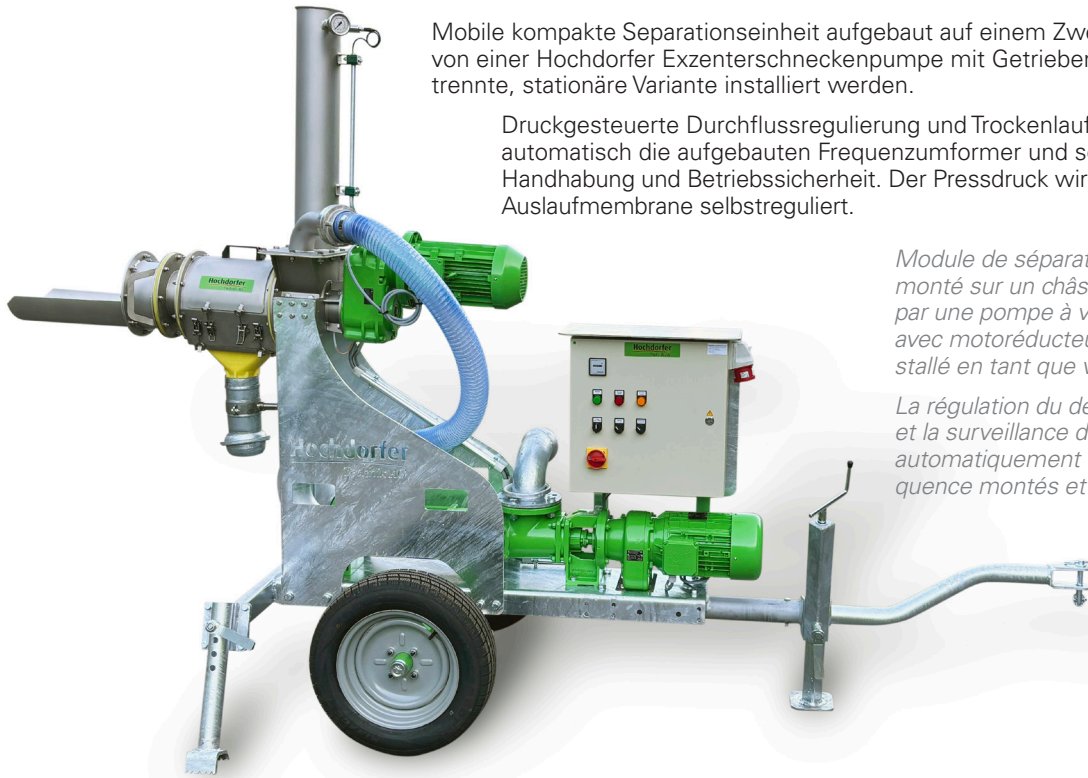

Mobile kompakte Separationseinheit aufgebaut auf einem Zweirad-Fahrgestell, beschickt von einer Hochdorfer Exzentrerschneckenpumpe mit Getriebemotor. Kann auch als getrennte, stationäre Variante installiert werden.

Druckgesteuerte Durchflussregulierung und Trockenlaufüberwachung regulieren automatisch die aufgebauten Frequenzumformer und sorgen für eine einfache Handhabung und Betriebssicherheit. Der Pressdruck wird automatisch mit einer Auslaufmembrane selbstreguliert.

Module de séparation mobile et compact monté sur un châssis à deux roues, alimenté par une pompe à vis excentrique Hochdorfer avec motoréducteur. Peut également être installé en tant que variante stationnaire séparée.

La régulation du débit par contrôle de pression et la surveillance de la marche à sec régulent automatiquement les convertisseurs de fréquence montés et assurent une manipulation simple et une sécurité de fonctionnement. La force de pression est automatiquement autorégulée par une membrane de sortie.

Typ Type	kW	Schnecke Ø Vis Ø	Sieblänge Long. du tamis	Durchsatz Gülle Débit Lisier	Feststoffe Matières solides
Gülleboy 015	2.2	150 mm	300 mm	6–12 m ³ /h	1–2 m ³ /h

Pressschneckenseparator mit Getriebemotoren 2.2 kW; mit automatischer, selbstregulierender Pressdruckeinstellung durch patentierte Auslaufmembrane (in verschiedenen Stärken lieferbar); rostfreier Vorlagebehälter mit Ausgleichluftkammer; Separatorgehäuse aus rostfreiem Stahl.

Exzentrerschneckenpumpe 4 kW mit Leistung 20 m³/h, Gleitringabdichtung im Ölbad. Saugseitiger Anschluss Kaiser VT100, Druckstutzen DN65 mit Einspeiseschlauch auf Separator, Storz KA89.

Elektrosteuerung mit automatischem Vor- und Rücklauf des Separators, Frequenzumformer zur Regulierung der Separatorleistung und der Trockenheit der Feststoffe mit drei programmierbaren Fixdrehzahlen; Stundenzähler; Trockenlauf- und Ausbrechschutz, wodurch die Maschine bei Trockenlauf oder Durchbrechen des Feststoffpropfens automatisch abschaltet.

Séparateur à vis de pressage avec motoréducteurs 2.2 kW ; avec réglage automatique et autorégulant de la pression grâce à une membrane de sortie brevetée (disponible en différentes épaisseurs) ; réservoir collecteur inoxydable avec chambre d'air de compensation ; boîtier du séparateur en acier inoxydable.

Pompe à vis excentrique 4 kW avec puissance 20 m³/h, garniture mécanique en bain d'huile. Raccord côté aspiration Kaiser VT100, raccord de pression DN65 avec tuyau d'alimentation sur séparateur, Storz KA89.

Commande électrique avec départ et retour automatique du séparateur, convertisseur de fréquence pour réguler la puissance du séparateur et la siccité des solides avec trois vitesses fixes programmables ; compteur horaire ; protection contre la marche à sec et l'éclatement, grâce à laquelle la machine s'arrête automatiquement en cas de marche à sec ou d'éclatement de la goutte de solide.

Rühren

- Tauchmotorrührwerke
- Flügelrührwerke
- Schaufelrührwerke
- Güllemixer

Pumpen / Separieren

- Exzentrerschneckenpumpen
- Tauchmotorpumpen
- Rührmixpumpen
- Umspülanlagen
- Gülleschieber/Absperrsysteme
- Separatoren

Verteilen

- Schleppschlauchverteiler
- Gülleschläuche
- Schlauchhaspel
- Gülleverteiler
- Bodenleitungsarmaturen

Hochdorfer Technik AG

Siegartstrasse 8
CH-6403 Küssnacht am Rigi

Telefon +41 (0)41 914 00 30
info@hochdorfer.ch
www.hochdorfer.ch

Separator Gülleboy 045/065

Séparateur Gülleboy 045/065

Mobile kompakte Separationseinheit aufgebaut auf einem Zweirad-Fahrgestell, beschickt von einer Hochdorfer Exzentrerschneckenpumpe mit Getriebemotor. Mögliche Zusatzoptionen: Steinabscheider oder Zerkleinerer, Dünngüllepumpe.

Druckgesteuerte Durchflussregulierung und Trockenlaufüberwachung regulieren automatisch die aufgebauten Frequenzumformer und sorgen für eine einfache Handhabung und Betriebssicherheit. Der Pressdruck wird automatisch mit einer Auslaufmembrane selbstreguliert.

Module de séparation mobile et compact monté sur un châssis à deux roues, alimenté par une pompe à vis excentrique Hochdorfer avec motoréducteur. Options supplémentaires possibles : Séparateur de pierres ou broyeur, pompe à lisier fin.

La régulation du débit par contrôle de pression et la surveillance de la marche à sec régulent automatiquement les convertisseurs de fréquence montés et assurent une manipulation simple et une sécurité de fonctionnement. La force de pression est automatiquement autorégulée par une membrane de sortie.

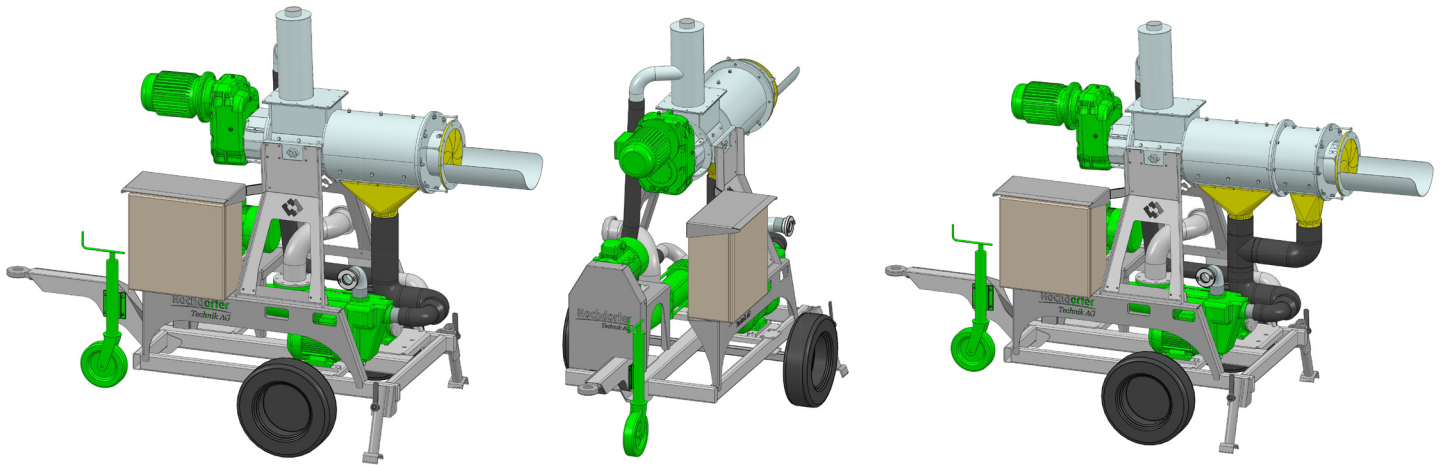

Separator Gülleboy 045

Separator Gülleboy 065

Typ Type	kW	Schnecke Ø Vis Ø	Sieblänge Long. du tamis	Durchsatz * Débit **
Gülleboy 045	4.0	260 mm	600 mm	45 m ³ / h
Gülleboy 065	5.5	260 mm	900 mm	65 m ³ / h

* Der Durchfluss bezieht sich auf reines Wasser. Tatsächliche Werte sind abhängig vom zu behandel. Material, der Konfiguration der Anlagenkomponenten und den Anwendungs-/Wartungsbedingungen

** Le débit se réfère à de l'eau pure. Les valeurs réelles dépendent du matériau à traiter, de la configuration des composants de l'installation et des conditions d'application et d'entretien.

Rühren

- Tauchmotor-rührwerke
- Flügelrührwerke
- Schaufelrührwerke
- Güllemixer

Pumpen / Separieren

- Exzentrerschneckenpumpen
- Tauchmotorpumpen
- Rührmixpumpen
- Umspülanlagen
- Gülleschieber/Absperrsysteme
- Separatoren

Verteilen

- Schleppschlauchverteiler
- Gülleschläuche
- Schlauchhaspel
- Gülleverteiler
- Bodenleitungsarmaturen

Hochdorfer Technik AG

Siegartstrasse 8
CH-6403 Küssnacht am Rigi

Telefon +41 (0)41 914 00 30
info@hochdorfer.ch
www.hochdorfer.ch